



# Rieles

**REF**

HRE220-30/35/40/45/50

Fecha de elaboración 08/07/18

Fecha de revisión 02/12/19



## Riel extensión total carga liviana

Material	Acero
Acabado Superficial	Galvanizado - Zinc
Altura	35 mm
Calibre	0,8 x 0,8 x 0,9 c. externo, c. medio y c. interno
Tope	Plástico transparente
Cantidad por caja	20 pares
Suave deslizamiento	

**Resiste más de 25.000 ciclos con una carga de 20kg**

**Descuento del vano: 25mm total**

## Tornillo para aglomerado

Material: Acero  
Cabeza avellanada  
Rosca: 4mm  $\varnothing$   
Cabeza: 6mm  $\varnothing$   
Longitud: 12mm

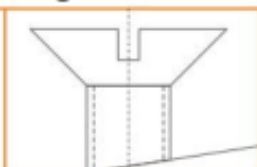

Suministro: 1 Par de Rieles  
12 Tornillos

Tornillos M1  
Cabeza plana avellanada  
Autoperforante

L: Longitud  
A: Ancho  
H: Altura

E: Cantidad de balines en el miembro del mueble  
F: Cantidad de balines en el miembro del cajón

Medidas: mm

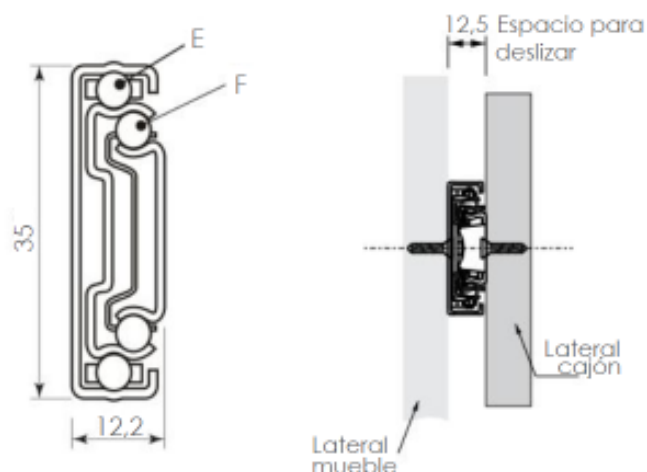

Instalar el riel a centro del costado del cajón

REF	L	A	H	E	F
HRE220-30	300	12,2	35	6	16
HRE220-35	350	12,2	35	8	16
HRE220-40	400	12,2	35	8	20
HRE220-45	450	12,2	35	10	24
HRE220-50	500	12,2	35	10	28



# Rieles

REF

HRE220-30/35/40/45/50

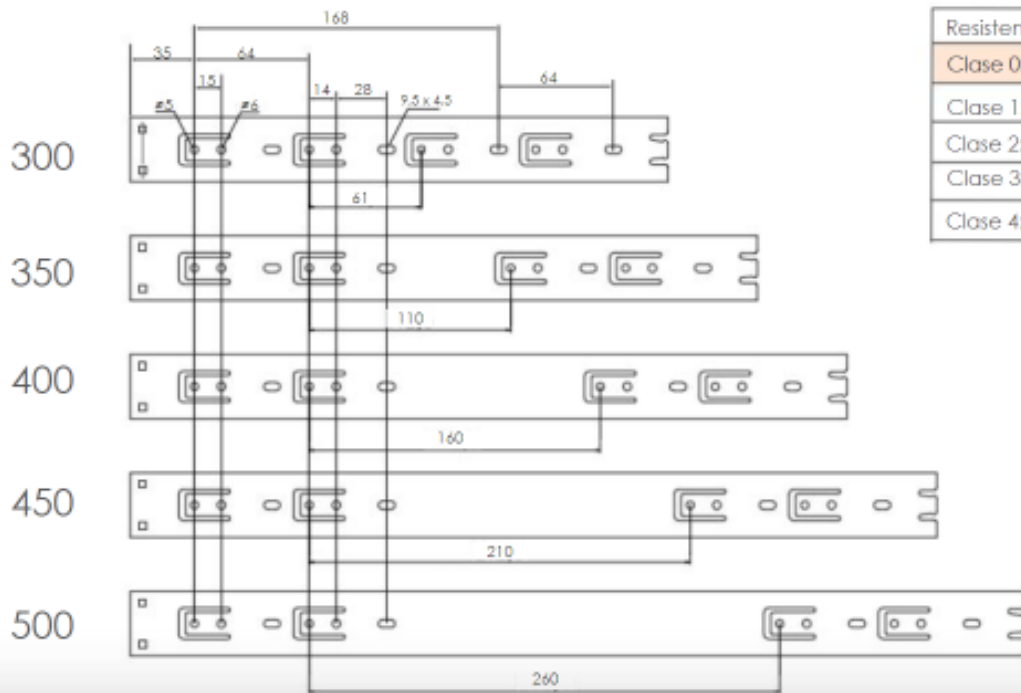

Resistencia a la corrosión del acabado
Clase 0: Resistencia a la corrosión menor a 12 horas
Clase 1: Resistencia a la corrosión menor a 24 horas
Clase 2: Resistencia a la corrosión menor a 48 horas
Clase 3: Resistencia a la corrosión menor a 96 horas
Clase 4: Resistencia a la corrosión menor a 240 horas

Medidas: mm

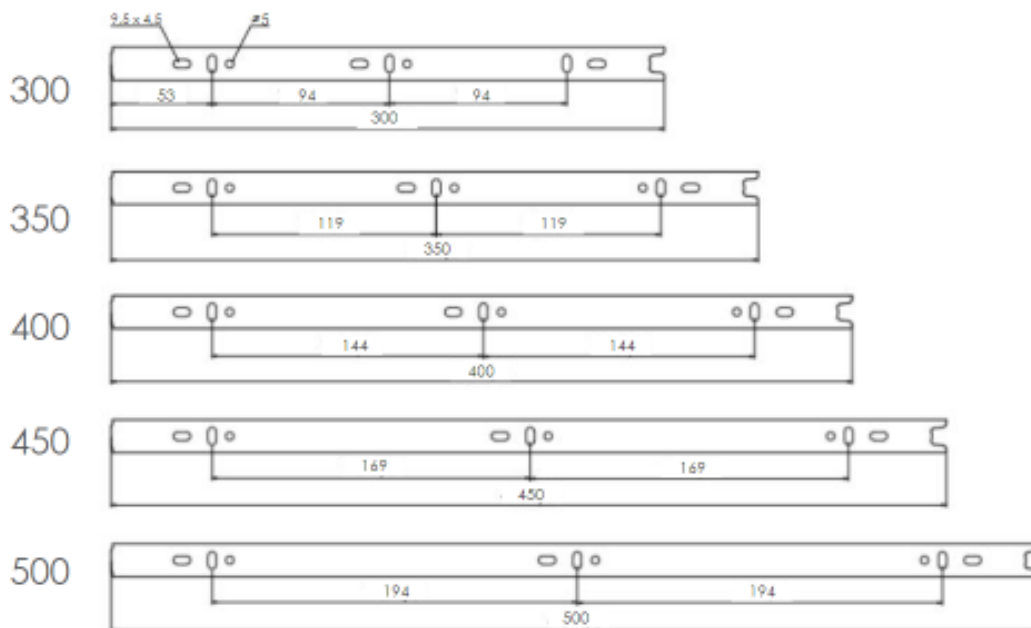

(Medidas de referencia para su instalación. Se puede generar cambios a la información publicada en este documento sin previo aviso)