

# INSTALACIONES DE CAJONES ESTRECHOS PARA ALMACENAMIENTO DE ESPECIAS SERIE HQ

## Dimensiones de instalación (mm)

LW=Ancho interior del armario    KB=Ancho del gabinete

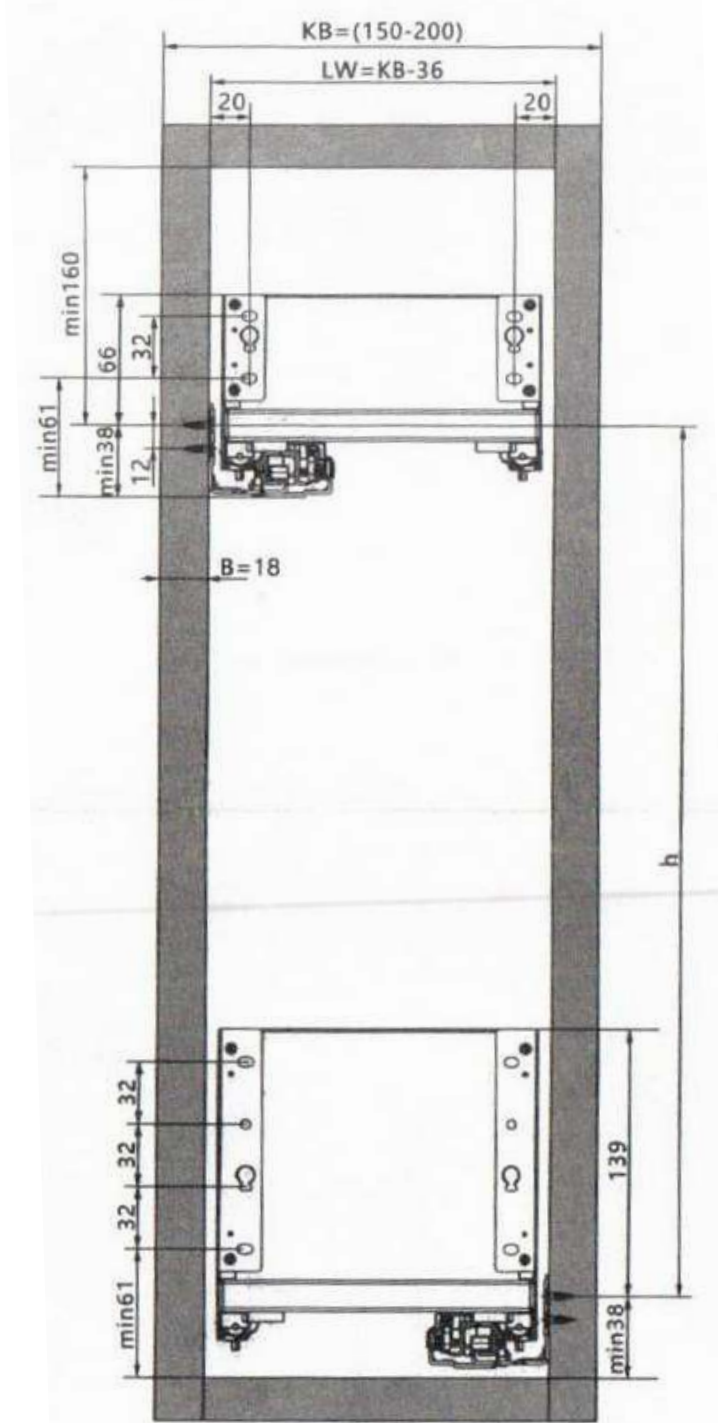

## Posiciones de tornillos de las correderas (mm)

LT=Profundidad interna del gabinete=453

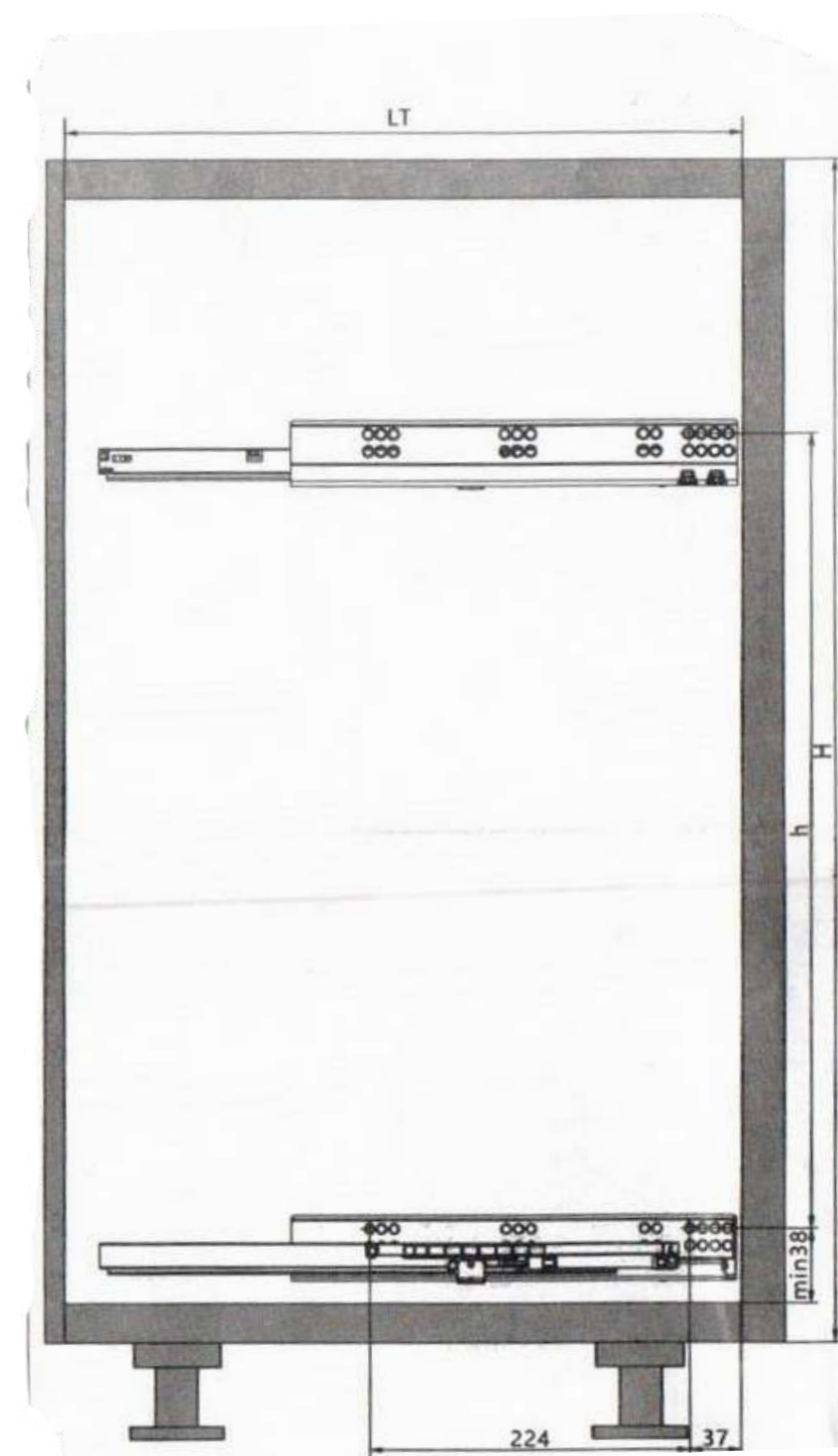

## Dimensiones del frente del cajón (mm)

W=Ancho del frente del cajón  
LW=Ancho interior del armario  
FA1=Parte superpuesta del frente del cajón y del costado del gabinete  
FA2=Parte superpuesta del frente del cajón y la parte inferior del gabinete  
KB=Ancho del gabinete

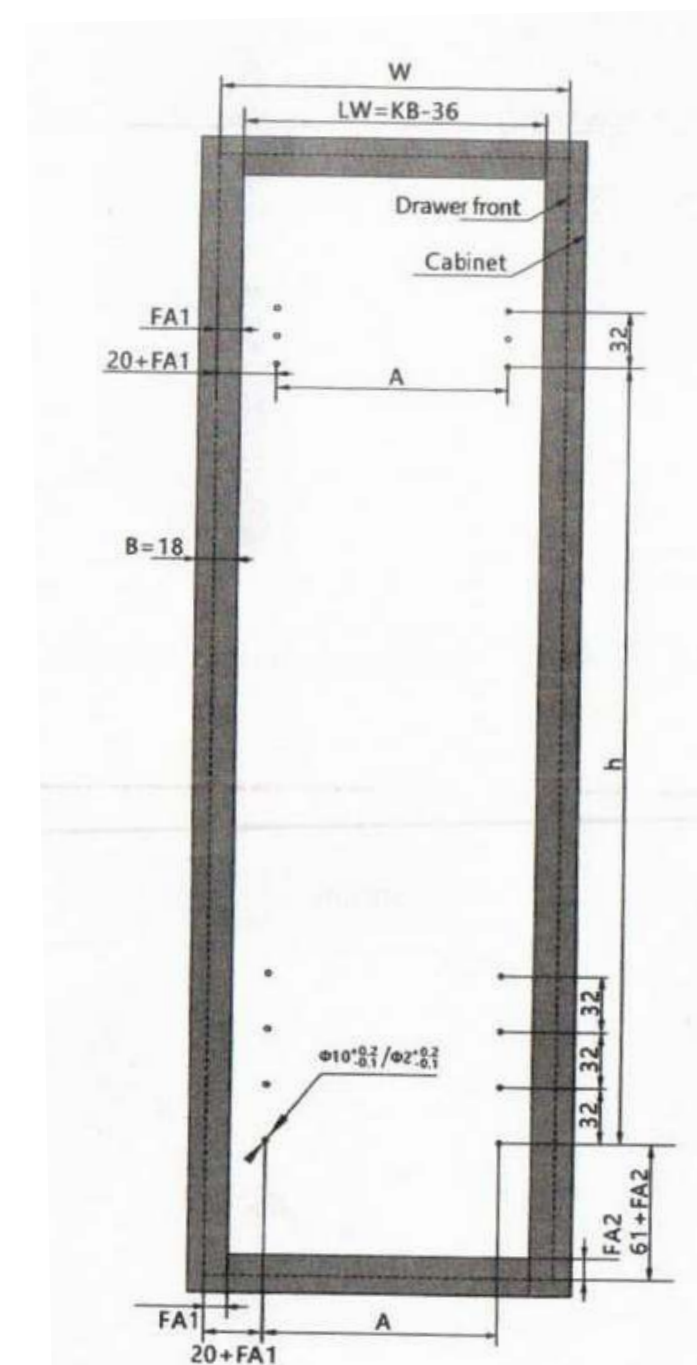

Cabinet width(KB)	A
150-199	74
200-299	124

## Posiciones de los tornillos de las correderas (mm)

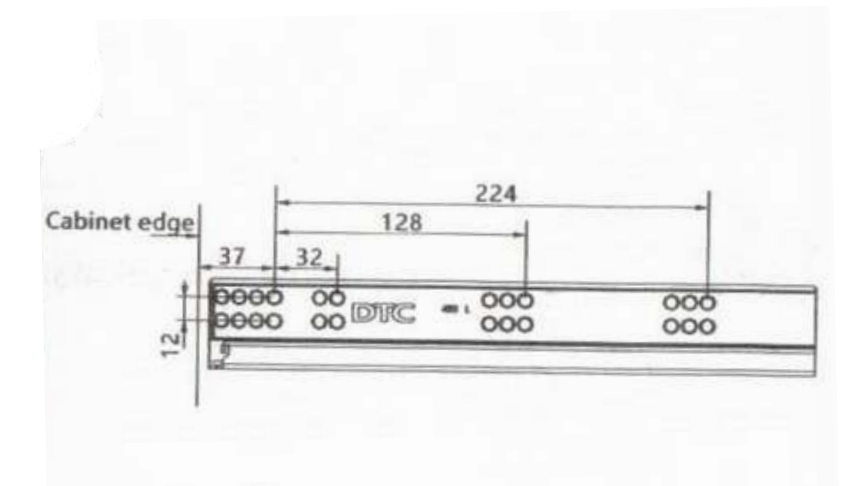



## Dibujo de ensamblaje

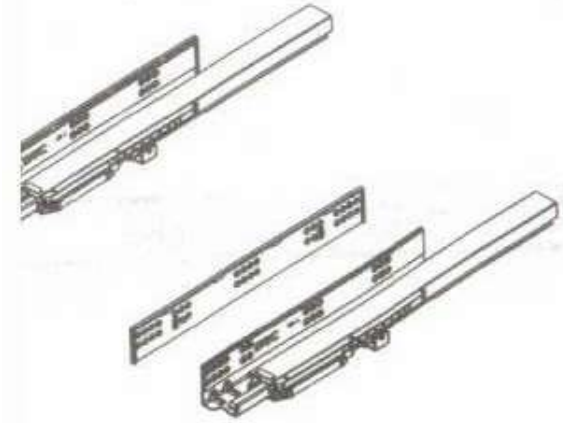

Lado del gabinete B = 16 mm, no es necesario quitar el lateral de la corredera del cajón.  
Lado del gabinete B = 18 mm, retire el espaciador de la corredera del cajón.

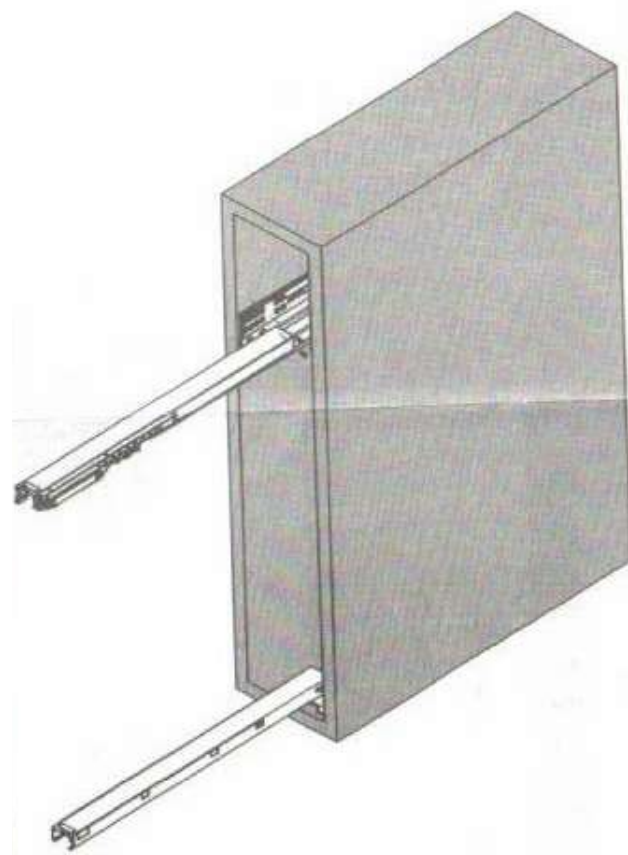

Fije la corredera en el gabinete



Agujeros pretaladrados en el frente del cajón

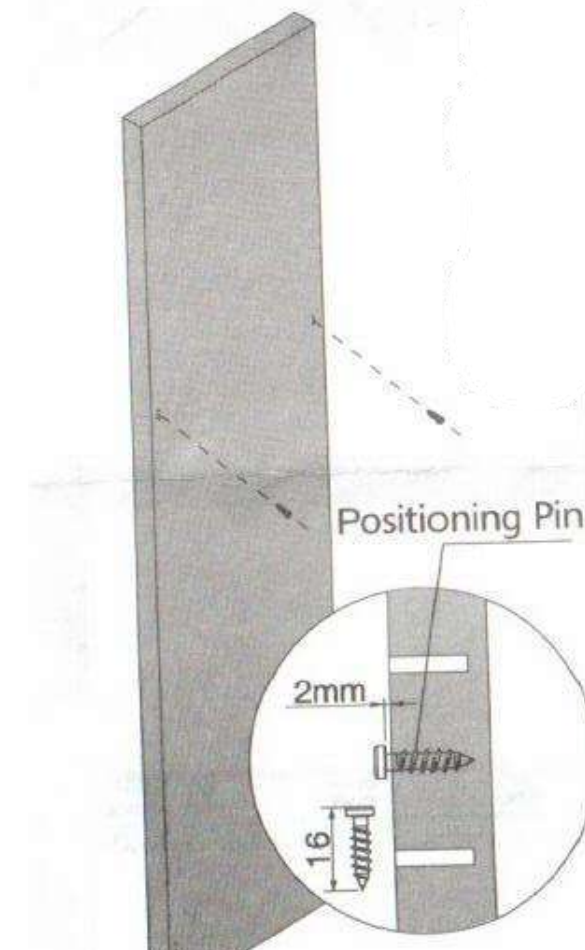

Instalar pasadores de posicionamiento

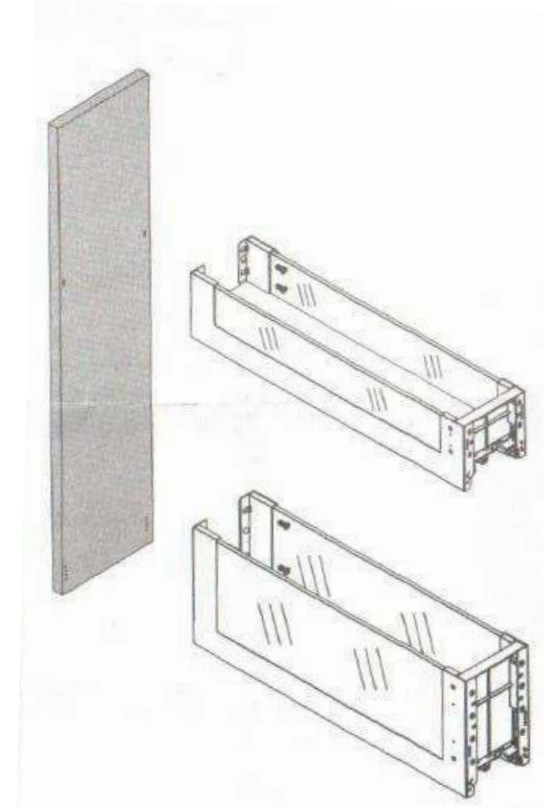

Conjunto frontal del cajón

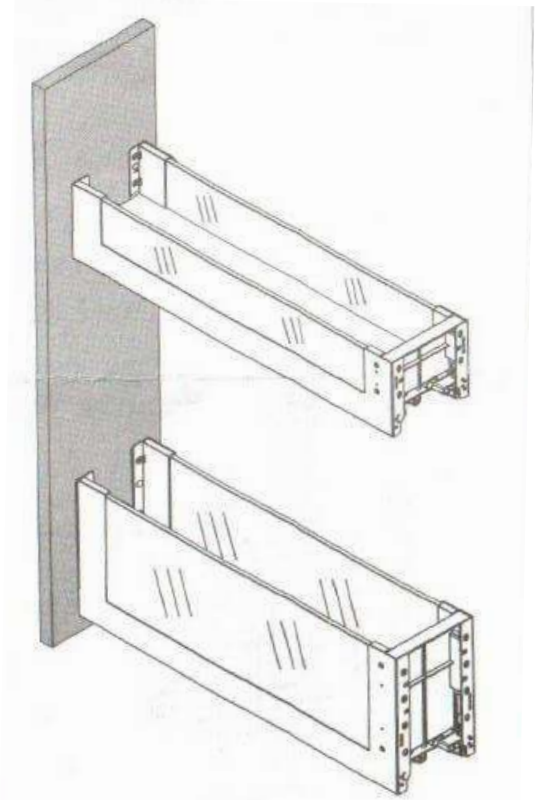

## Dibujo de ensamblaje

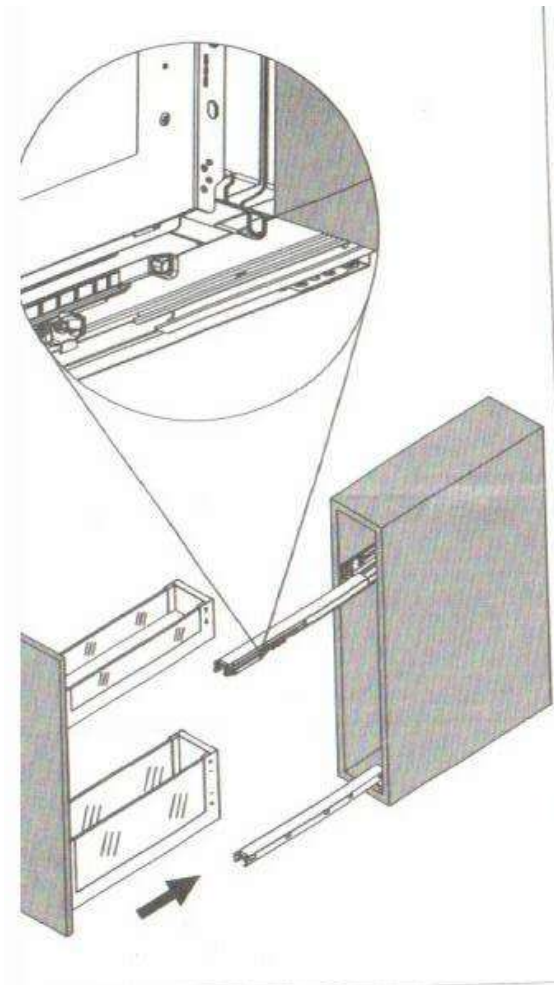

Deslizarse en el gabinete

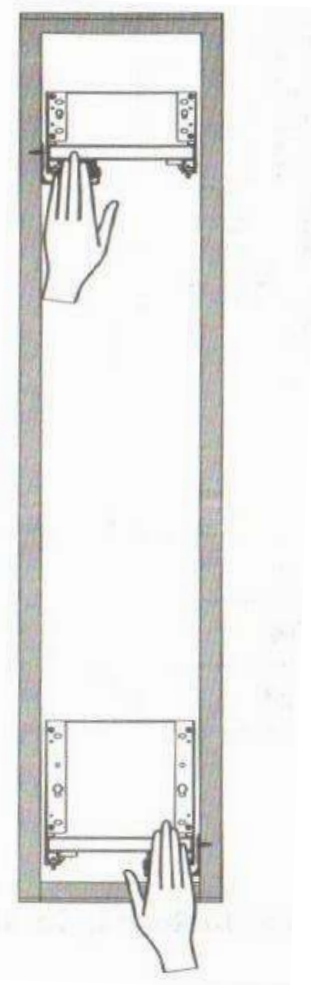

Presione el frente del cajón sobre las guías montadas

## Remover

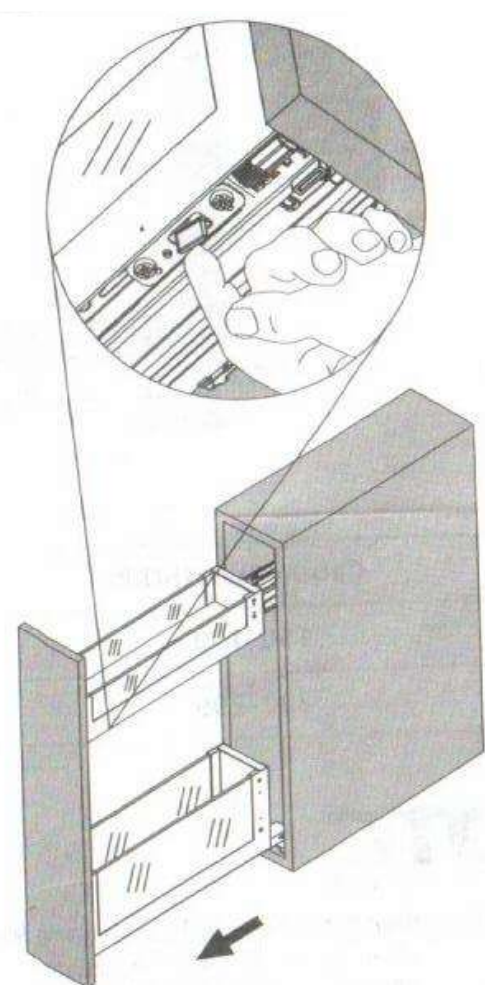

Presione las palancas de liberación debajo del fondo del cajón y extraiga el cajón.

## Ajuste

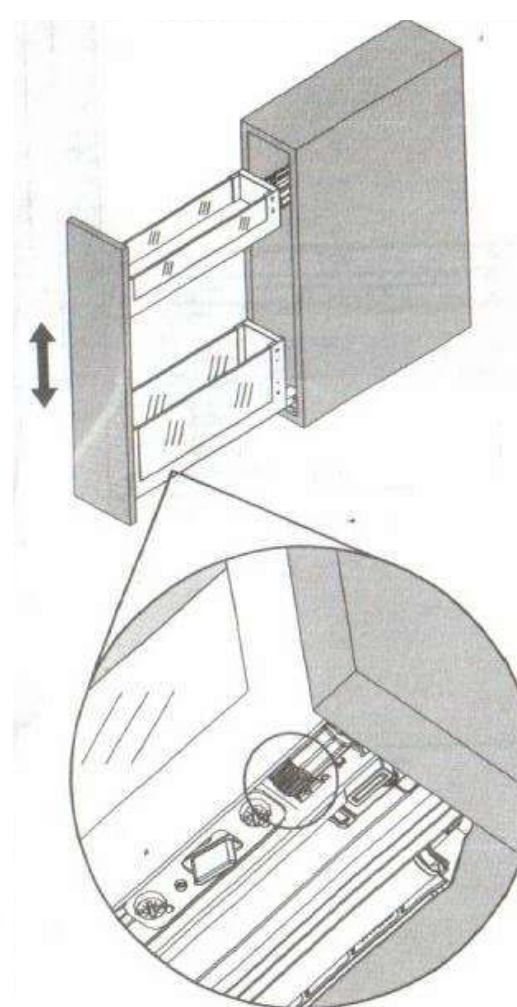

Ajuste de altura

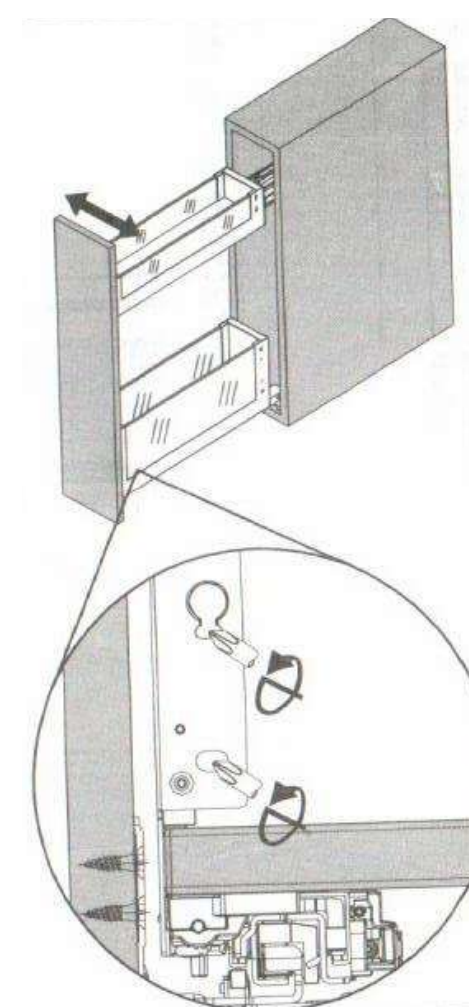

Ajuste lateral

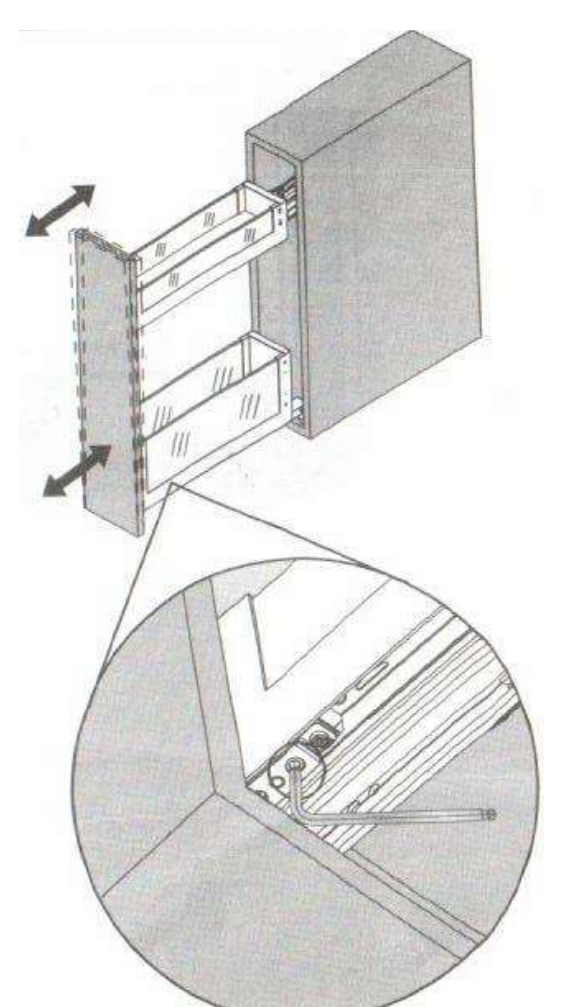

Ajuste de inclinación (mediante llave allen m3)