

## B-360

### Cerrojos de Seguridad con Pestillo Fijo



## Acabados

Cromado Mate



Negro Mate\*\*



Anticado\*\*\*



## Principales Características

- Recubrimiento antimicrobiano: Reduce el crecimiento sobre su superficie en más del 99% de virus, hongos y bacterias.
- Caperuzas de bronce.
- Para puertas de 35mm a 45mm de espesor.
- Backset\* de 60mm.
- Pestillo fijo.
- Función de llave en el exterior y volteador en el interior.
- Cilindro de 5 pines / guardas.
- Contraguardas anti-ganzúa.
- Guarda anti-taladro de acero endurecido.
- Cumple norma ANSI / BHMA A156.36 Grado 2 de alta seguridad y desempeño (Más de 200.000 ciclos de apertura y cierre desde la llave). Incluye
- 2 llaves.

\*Backset es la distancia desde el centro del cilindro al canto / borde de la puerta.  
 \*\*El acabado "Negro Mate" está disponible bajo pedido dentro de 10 días hábiles.  
 \*\*\*El acabado "Anticado" puede presentar diferencia de tono.



## Funciones

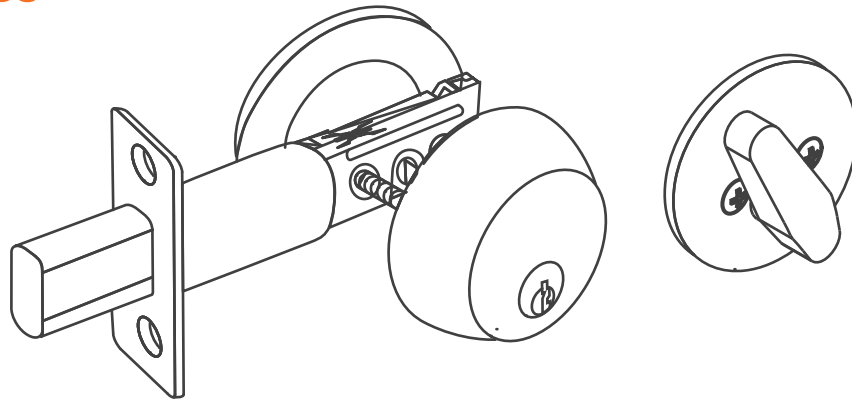

- B-360**
- Cilindro y volteador.
  - Pestillo fijo.

## Dimensiones

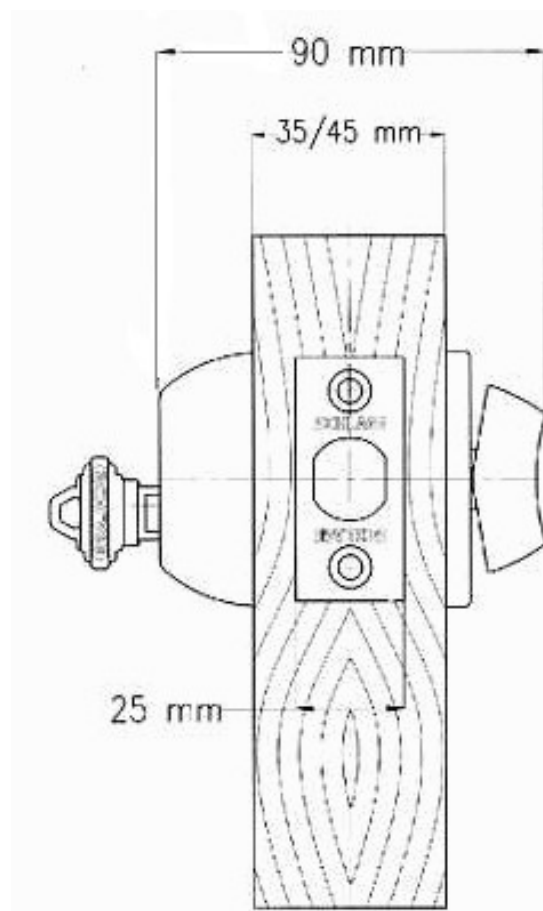

\*Medidas en milímetros

## Propiedades Mecánicas y Físicas de las Cerrojos de Seguridad Según NTC 4289 (ANSI A156.36)

CÁMARA HUMEDA	ABRASIÓN	ULTRAVIOLETA Y CONDENSACION	CAMARA SALINA	CICLAMIENTO	INSPECCIÓN
240 HORAS (recubrimientos orgánicos piezas exteriores)	500 CICLOS (recubrimientos orgánicos)	144 HORAS (todos los recubrimientos)	<ul style="list-style-type: none"> <li>■ 200 HORAS (recubrimientos inorgánicos)</li> <li>■ 96 HORAS (recubrimientos orgánicos)</li> </ul>	20.000 CICLOS	100% Para atributos

### a) ENSAYOS MECÁNICOS:

- **CICLAMIENTO:** Con esta prueba se garantiza el funcionamiento normal del cerrojo al estar operado por un sistema neumático y repitiendo esta operación durante 150.000 ciclos proyectando y retrayendo el pestillo automático con el volteador.

### b) ENSAYOS DE ACABADOS:

- **CÁMARA SALINA:** Con este ensayo se garantiza la resistencia de los cerrojos a la oxidación tanto de sus accesorios decorativos como de sus piezas interiores al estar expuestas a ambientes húmedos o salinos.
- **ULTRAVIOLETA Y CONDENSACIÓN:** Con esta prueba se garantiza la resistencia de los acabados cuando son expuestos a los rayos ultravioleta (rayos solares) y condensación con oscuridad permanente.
- **CÁMARA HÚMEDA:** Al igual que el ensayo de cámara salina se garantiza la resistencia de los cerrojos a la oxidación tanto de sus accesorios decorativos como de sus piezas interiores al estar expuestas a ambientes húmedos.
- **ABRASIÓN:** Bajo esta prueba se evalúa que las piezas decorativas de los cerrojos resistan la abrasión o desgaste del recubrimiento que se presenta con la continua manipulación al abrir y cerrar una puerta.
- **INSPECCIÓN:** En el área de ensamble se realiza una inspección al 100% de los cerrojos de seguridad revisando atributos y funcionamiento.

La Certificación efectuada sobre el producto, garantiza que éste cumple única y exclusivamente con los requisitos de las normas y/o especificaciones en este informe. Los ensayos realizados al producto, simulan las condiciones normales de uso.