

# QUALITA<sup>®</sup>



SISTEMA DE RODAMIENTO PARA PUERTAS

OTUN-QCCL

## 1) PIEZAS DEL SISTEMA OTUN CON CIERRE LENTO



## 2) MEDIDA Y ADECUACIÓN DE LOS PANELES

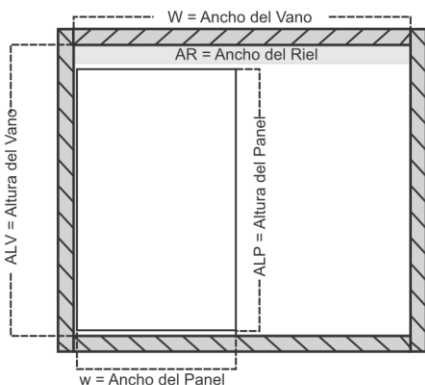

Diámetro de vidrio



Capacidad

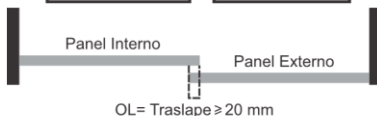

w = Ancho del Panel

AP =  $(AV / 2) + 10$  mm

ALP = Alto del panel

ALP = ALV - 9 mm

W = Ancho del vano

ALV = Alto del vano

AR = AV

AR = Ancho del Riel

### B) Adecuación Panel de Vidrio

- Perforar en la parte superior izquierda y derecha teniendo en cuenta las medidas señaladas (Medidas dadas en Milímetros)

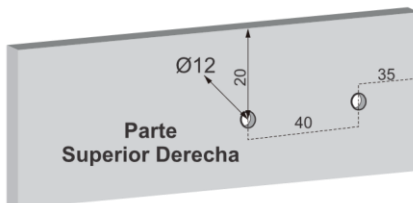
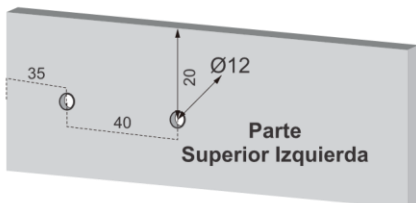

### 3 ENSAMBLE DEL RIEL EN EL MUEBLE

- Realizar la caja y/o perforación en la parte superior del vano de borde a borde teniendo en cuenta las siguientes medidas (Medidas dadas en Milímetros)

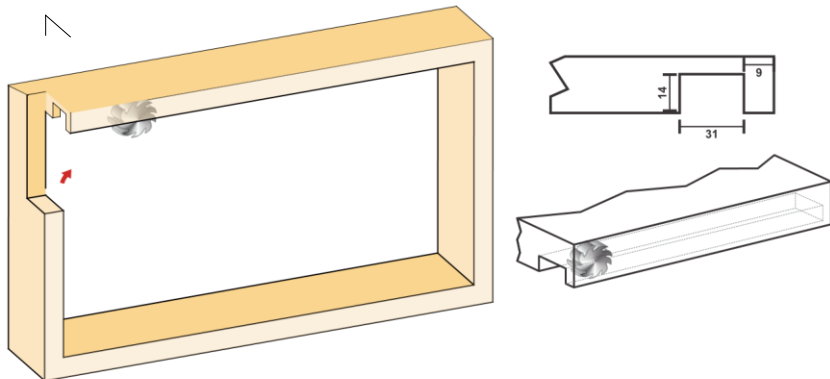

- Insertar el cierre lento y el freno al lado izquierdo y derecho del riel como se muestra en la gráfica

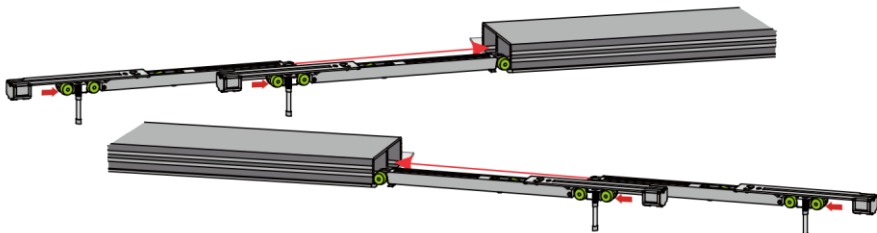

- Insertar el riel en la caja anteriormente realizada y ajustar con tornillos

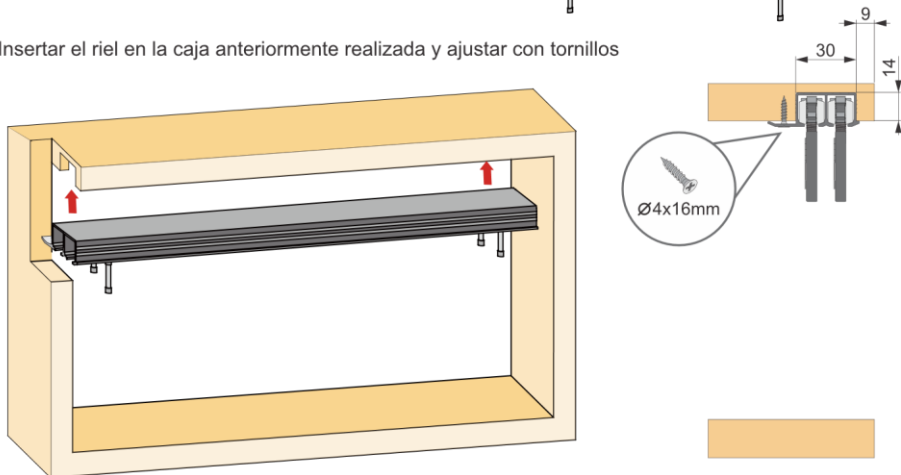

- Instalar las guías inferiores teniendo en cuenta las medidas indicadas en los siguientes gráficos (Medidas dadas en Milímetros)

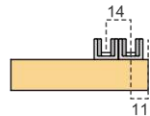
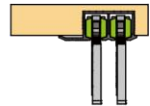
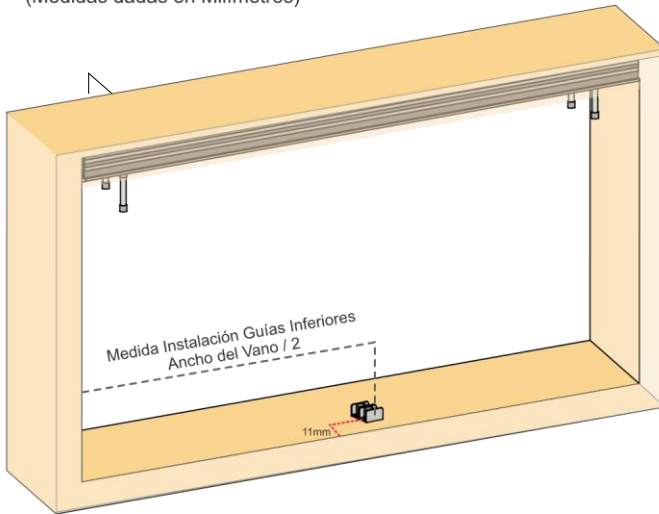

#### 4 ENSAMBLE DE PANELES DE VIDRIO

- Instalar las abrazaderas en los paneles de vidrio y ajustarlas con las llave bristol como se muestra en la gráfica



Figura 1

Figura 2

- Levante con la mano la platina del herraje del vidrio como lo indica la figura 1 y 2
- Este procedimiento se debe ejecutar en los dos herrajes de cada panel de vidrio

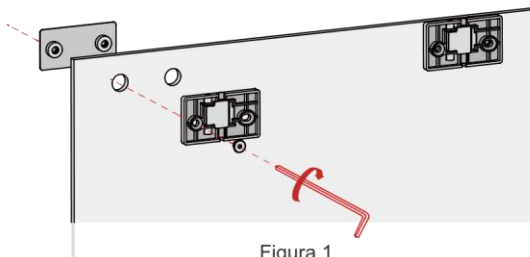
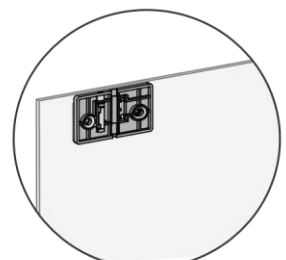
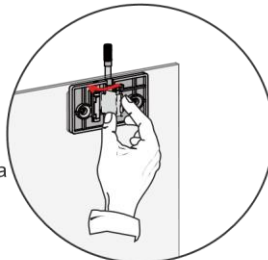

- Instalar el panel interno y ajustar los tornillos del rodamiento a las placas como se muestra en la gráfica

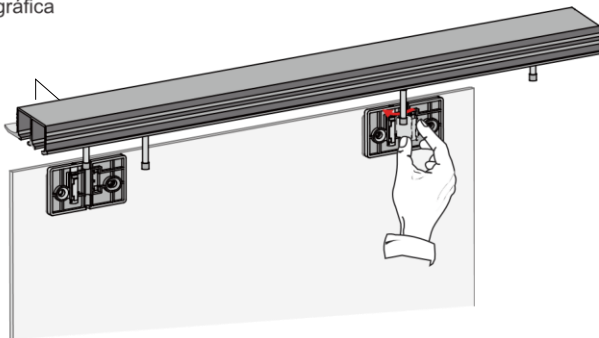

- Instalar el panel externo y ajustar los tornillos de los rodamientos a las placas como se indica en la gráfica

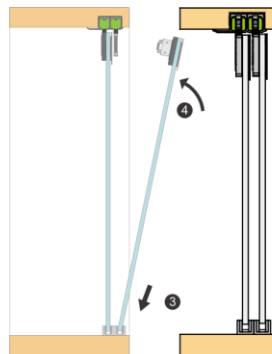
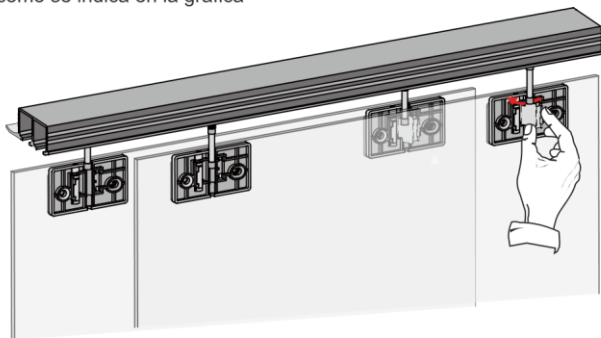

- Ajustar los frenos aproximadamente a 17 mm de cada uno de los bordes

